

# RENAULT RAFALE E-TECH HYBRID



saadaval E-Tech full hybrid 200 hj ja E-Tech  
4x4 300 hj plug-in hybrid versioonina



# kõrgemale püüdlemine inspireerib uusi saavutusi

Jõudlust taasleiutama loodud Renault Rafale avaldab austust margi teedrajavale vaimule – eile Caudron-Renault Rafale'ga õhus, täna maanteel. Sama pühenduvus ja julgus peegeldub ka uuenduslike ja täiustatud tehnoloogiate kasutamises: 200 hj E-Tech full hybrid mootor ja E-Tech 4x4 300 hj mootor, 4Control advanced süsteem<sup>1</sup> ja solarbay<sup>®</sup> muudetava läbipaistvusega klaasist panoraamkatus<sup>2</sup>.



**Tehnoloogia, jõudlus ja manööverdusvõime annavad kokku energilise sõidunaudiingu.**

**E-Tech full hybrid 200hp**

**mootor E-Tech 4x4 300 hj plug-in hybrid**

**versioon atelier Alpine koos Alpine inseneridega loodud veermik<sup>3</sup>**

**4Control advanced nelikroolimine<sup>1</sup>**

**solarbay<sup>®</sup> muudetava läbipaistvusega klaasist panoraamkatus<sup>2</sup>**

**multimeediasüsteem openR link koos integreeritud Google'i teenustega<sup>4</sup>**

<sup>1</sup> saadaval lisavarustusena, sõltuvalt versioonist.

<sup>2</sup> saadaval lisavarustusena.

<sup>3</sup> saadaval ainult versioonile atelier Alpine.

<sup>4</sup> Google, Google Maps, Google Play, Waze ja teised kaubamärgid kuuluvad Google LLC-le.

# menüü

**01. disain**

**02. sõidunauding**

**03. salongilahendused**

**04. multimeedia**

**05. täiustatud juhiabisüsteemid**

**06. isikupärastamine**



laadi alla hinnakiri

## Julge disaininägemus

Lennundusest inspireeritud Renault Rafale' disain imiteerib lennukikere voolujoonelisust ja täpsust. Oma sportliku silueti, reljeefsete kurvide, jõulise valgussignatuuri ja tagaspoileriga annab Renault Rafale sõnale julgus uue tähenduse.



Esivõre välimust elavdav teemantide muster loob visuaalse ilme ja laiendab logo graafilist mõju. Tagaosas koonduvad kerejooned spoileriks ning erilised 21" valveljed lisavad välimusele omanäolisust.



Sportistmete<sup>1</sup> küljetoed aitavad muuta sõidukogemuse mugavamaks ja istumise fikseeritumaks. Seljatugedel paiknevad Alpine logod süttivad ja pulseerivad nagu süda, kui juht sõidukile läheneb. Polstrit täiendavad sinised, punased ja valged õmblused.



60% ulatuses taaskasutatud Alcantara® polster<sup>2</sup>

<sup>1</sup>soadaval ainult versioonidele esprit Alpine ja atelier Alpine.

<sup>2</sup>vastavalt standardile ISO 14021.

[konfigureeri ja telli →](#)

## 02. sõidunauding

# mootorid E-Tech full hybrid 200 hj ja E-Tech 4x4 300 hj

### E-Tech full hybrid 200 hj

sõiduulatus kuni  
**1100 km<sup>1</sup>**

kuni  
**80%**  
linnasõitudest elektrilises  
režiimis<sup>2</sup>

CO<sub>2</sub> emissioon alates  
**106 g/km<sup>3</sup>**

### E-TECH 4x4 300 hj plug-in hybrid

sõiduulatus kuni  
**1000 km<sup>4</sup>**

sõiduulatus kuni  
**105 km**  
täiselektrilises  
režiimis<sup>5</sup>

CO<sub>2</sub> emissioon alates  
**12 g/km<sup>6</sup>**



**Iselaadiv E-Tech full hybrid 200 hj ja E-Tech 4x4 300 hj plug-in hybrid mootorid ühendavad endas jõudluse ja tõhususe. Käivitus ja paigaltvõtt on alati elektrilises režiimis ning kiirendus on kohene ja dünaamiline. Vaikus, hea reageering ja sujuvus nii linna- kui maantee sõitudel.**

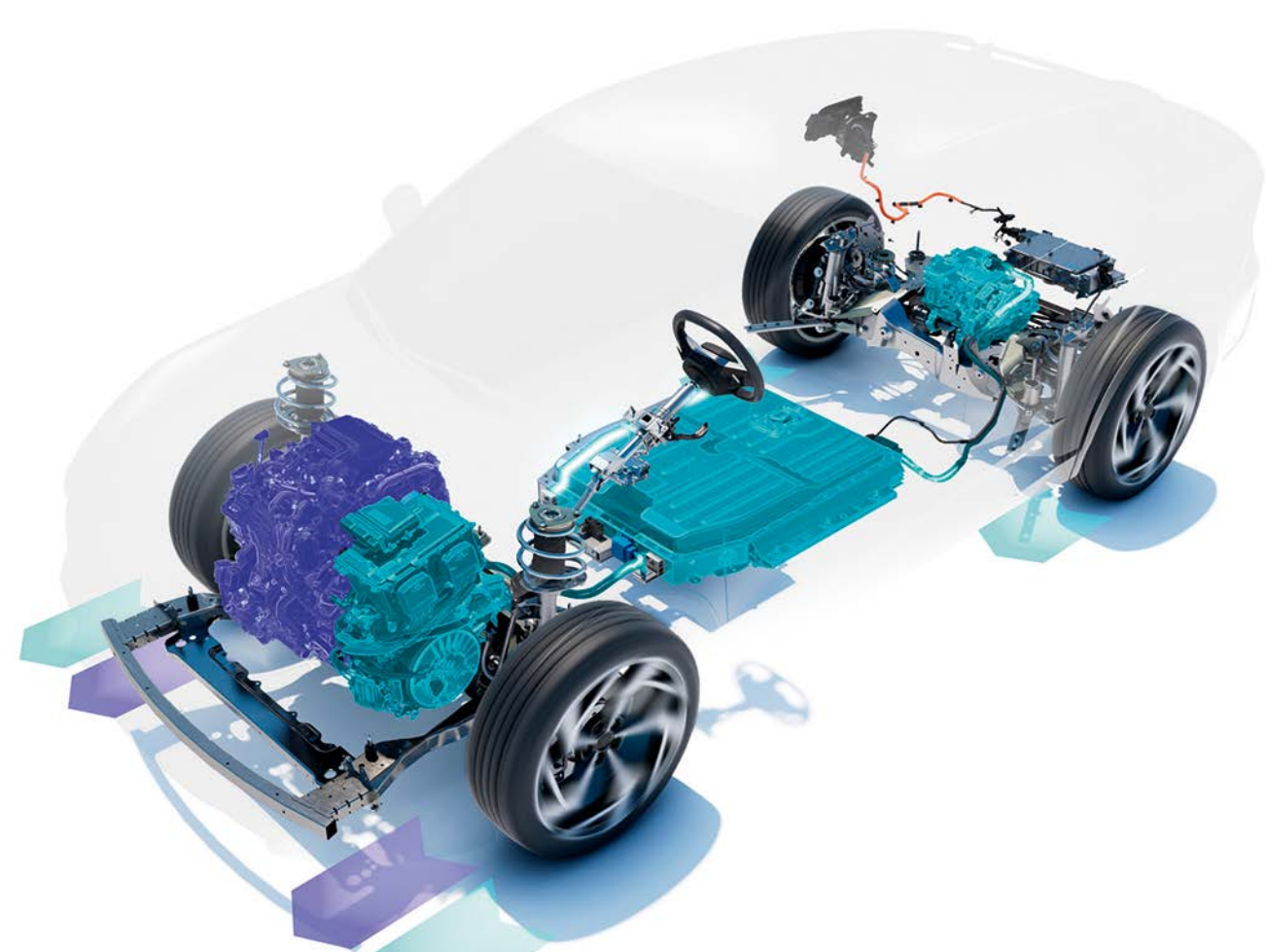
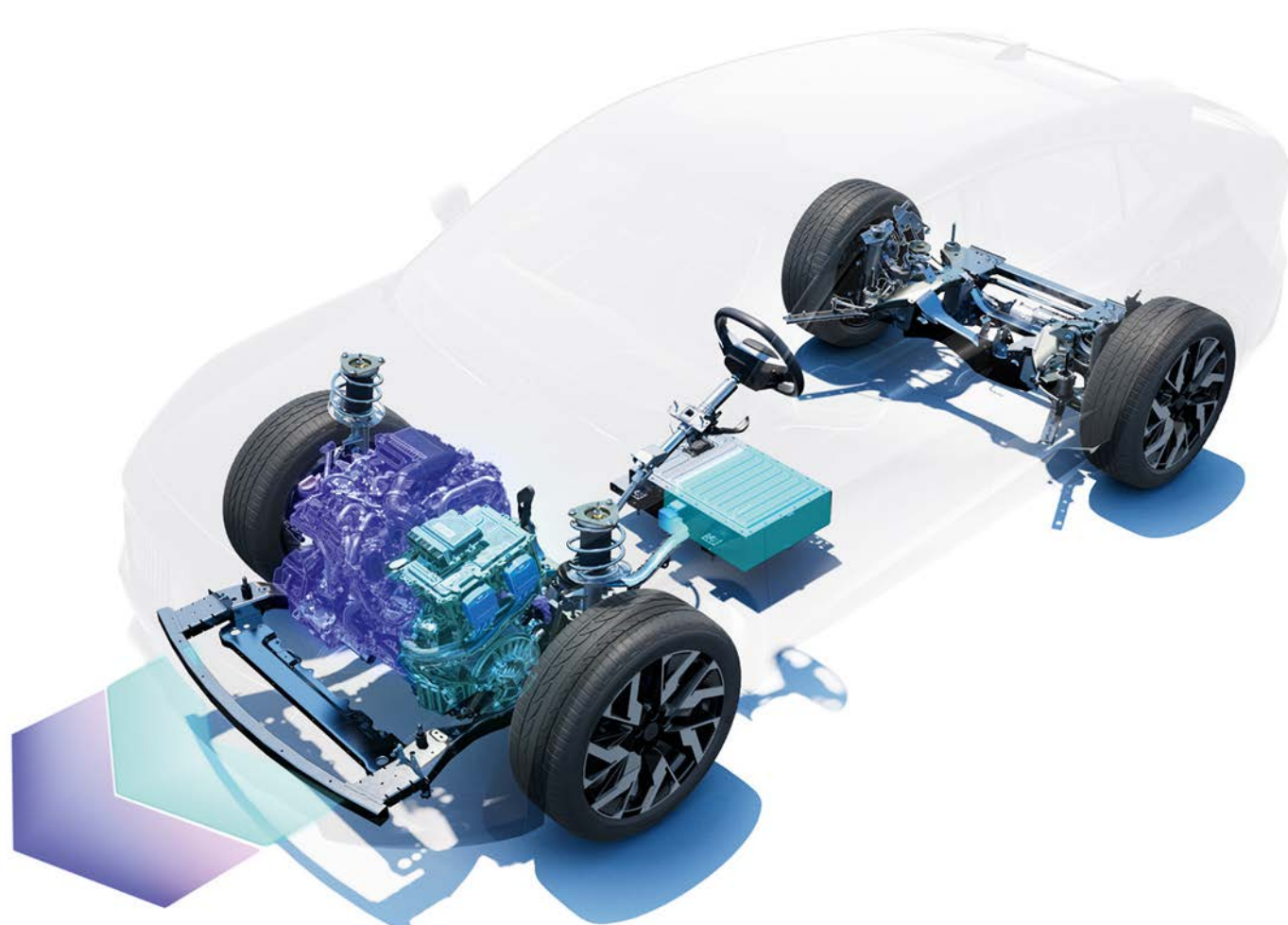

#### mootor E-Tech full hybrid 200 hj

Naudi linnas kuni 40%<sup>7</sup> väiksemat kütusekulu ja sõida kuni 80%<sup>2</sup> ajast elektrilises režiimis, ilma müra tekitamata. Akut laetakse automaatselt aeglustusel ja pidurdusel, puudub vajadus sõidukit vooluvõrku ühendada.

#### mootor E-Tech 4x4 300 hj plug-in hybrid

Selle 22 kW veoaku võimaldab sul sõita kuni 100 km täiselektrilises režiimis<sup>5</sup>, mis katab enamiku su igapäevastest teekondadest. Akut saad laadida voolupistikust või laadimispunkti, nii kodus, tööl kui ka avalikes laadimisjaamades.

	E-Tech full hybrid 200 hj	E-Tech 4x4 300 hj
<b>tehnoloogia</b>	1 veoaku + 2 elektrimootorit + 1 sise põlemismootor + mitmerežiimne automaatkäigukast	1 suure mahutavusega veoaku + 3 elektrimootorit + 1 sise põlemismootor + mitmerežiimne automaatkäigukast
<b>sise põlemismootori maksimaalne pöördemoment (Nm)</b>	205 + 205 Nm	230 + 205 + 195 Nm
<b>aku mahutavus</b>	2 kWh	22 kWh
<b>kütusesääst<sup>6</sup></b>	kuni 40%	kuni 90%
<b>kütusekulu<sup>3</sup></b>	nuo 4,7 l/100 km	alates 0,5 l/100 km täislaetud akuga alates 5,8 l/100 km laadimata akuga
<b>CO<sub>2</sub> emissioon<sup>3</sup></b>	nuo 106 g/km	alates 12 g/km täislaetud akuga alates 132 g/km laadimata akuga
<b>energia taastootmine aeglustusel ja pidurdusel</b>	jah	jah
<b>energia taastootmise juhtimine</b>	jah	jah
<b>elektriline tugi sise põlemismootorile</b>	jah	jah
<b>kiirendus 0 - 100 km/h</b>	8,9 s	6,4 s
<b>kiirendus 80 - 120 km/h</b>	5,6 s	4,0 s
<b>laadimine</b>	puudub vajadus sõiduki vooluvõrku ühendamiseks, akut laetakse automaatselt aeglustusel ja pidurdusel.	laadimine avalikus laadimisjaamas, kodus või tööl + aeglustusel ja pidurdusel

<sup>1</sup> sõiduulatus kuni 1100 km, täis kütusepaagiga, WLTP protokollil alusel.

<sup>2</sup> sõltuvalt aku laetuse tasemest ja juhi sõidustiilist / Renault' sisemised andmed / 2023.

<sup>3</sup> WLTP protokollil alusel.

<sup>4</sup> sõiduulatus kuni 1000 km, täis kütusepaagi ja täislaetud akuga, WLTP protokollil alusel.



<sup>5</sup> sõiduulatus WLTP tsüklis, tegelik sõiduulatus sõltub sõidutingimustest (teetüüp, sõidustiil ja ilmastikuolud), Renault' sisemised andmed / 2024.

<sup>6</sup> WLTP linnatsüklis.

<sup>7</sup> WLTP protokollil alusel, linnatsüklis.

<sup>8</sup> Esialgsed andmed, sõiduki homologeerimine veel kestab.

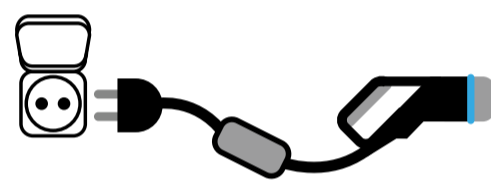
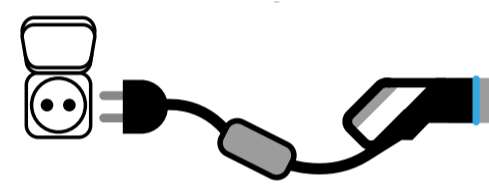
# Naudi kodus, tööl või teel olles erinevaid laadimisvõimalusi, mida Renault Rafale E-Tech 4x4 300 hj plug-in hybrid sul kasutada võimaldab.

kodune laadimispunkt			avalik laadimispunkt	
<b>kodune laadimispunkt</b> 7,4 kW vahelduvvool	<b>võimsam kodune voolupistik</b> 3,7 kW vahelduvvool	<b>harilin kodune voolupistik</b> 2,3 kW vahelduvvool	<b>avalik laadimispunkt</b> 22 kW vahelduvvool	<b>avalik laadimispunkt</b> 11 kW vahelduvvool
Mode 3 kaabel	Mode 2 kaabel või flexi-charger, mis on saadaval lisavarustusena	Mode 2 kaabel või flexi-charger, mis on saadaval lisavarustusena	Mode 3 kaabel	Mode 3 kaabel
				
<b>laadimisaeg</b>				
0 to 80% → 1 h 59 min 0 to 100% → 2 h 45 min	0 to 80% → 4 h 10 min 0 to 100% → 5 h 24 min	0 to 80% → 6 h 38 min 0 to 100% → 8 h 35 min	0 to 80% → 1 h 59 min 0 to 100% → 2 h 45 min	0 to 80% → 4 h 10 min 0 to 100% → 5 h 24 min

## laadimine kodus või tööl

**maksimaalne vahelduvvoolu laadimisvõimsus 7,4 kW**

Renault Rafale E-Tech 4x4 300 hj saad muretul laadida kodus<sup>1</sup> wallbox laadimisseadmest või võimsamast 3,7 kW pistikupesast. Väljaspool kodu saad kasutada avalikke laadimisjaamu, kus aku laadimine 80%-ni võtab 7,4 kW võimsusega laadimispunktis aega veidi üle 2 tunni.

**Rakendus My Renault**

Kontrolli oma auto sõiduulatust ükskõik millal, käivita laadimine distantisilt või ajasta see madalama elektri hinnaga ajale.

## 4Control advanced

4Control advanced nelikroolimine<sup>1</sup> muudab liikumistrajektoori selgeks, täpseks ja ohutuks. See aitab kurve ja pöördeid sinu kontrolli all hoida.



Pöörderingi läbimõõt 10,4 m on võrreldav linnaautoga.

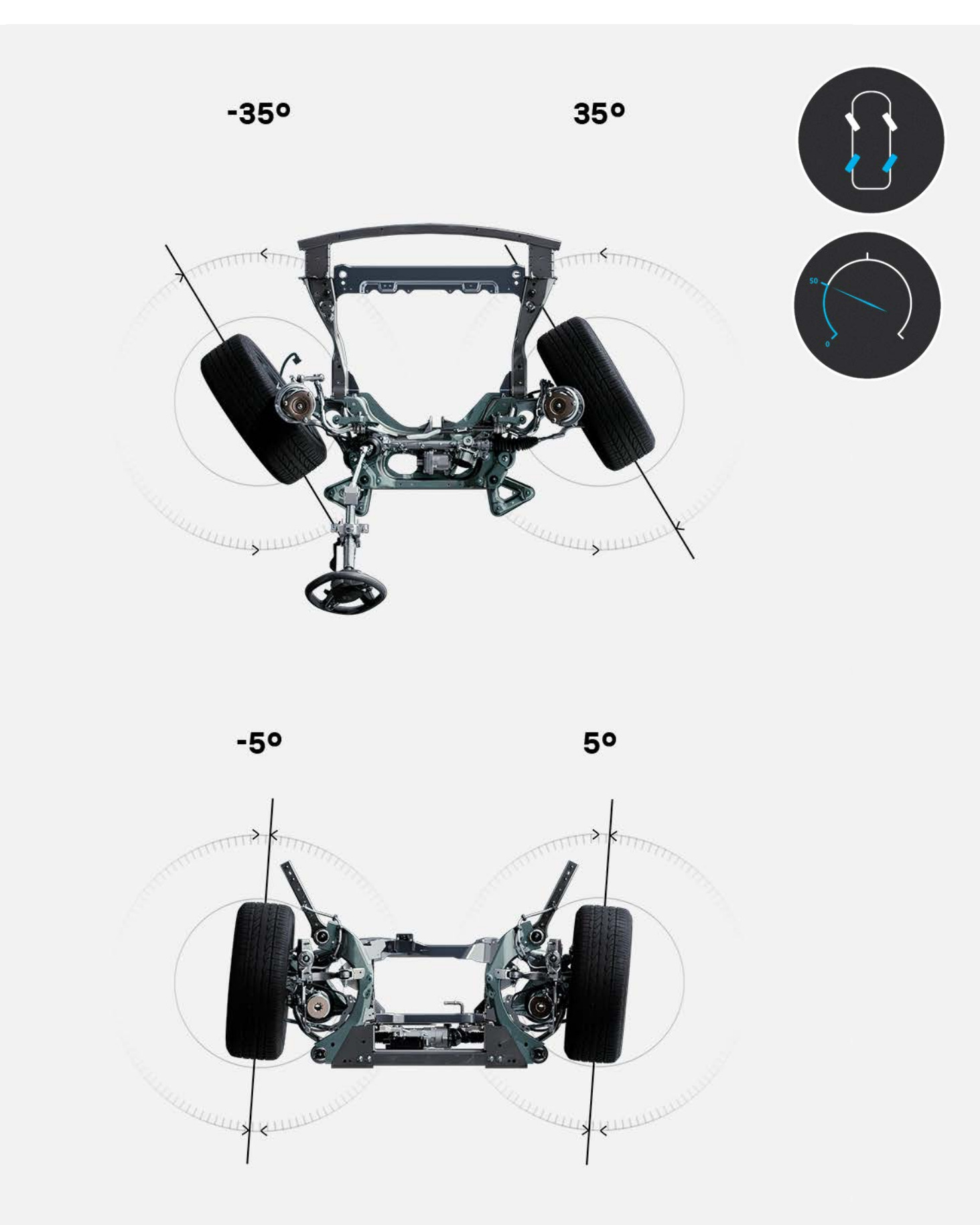

kiirustel kuni 50 km/h pööravad tagumised rattad esiratastega vastupidises suunas, et vähendada pöörderaadiust ja lihtsustada manööverdamist.

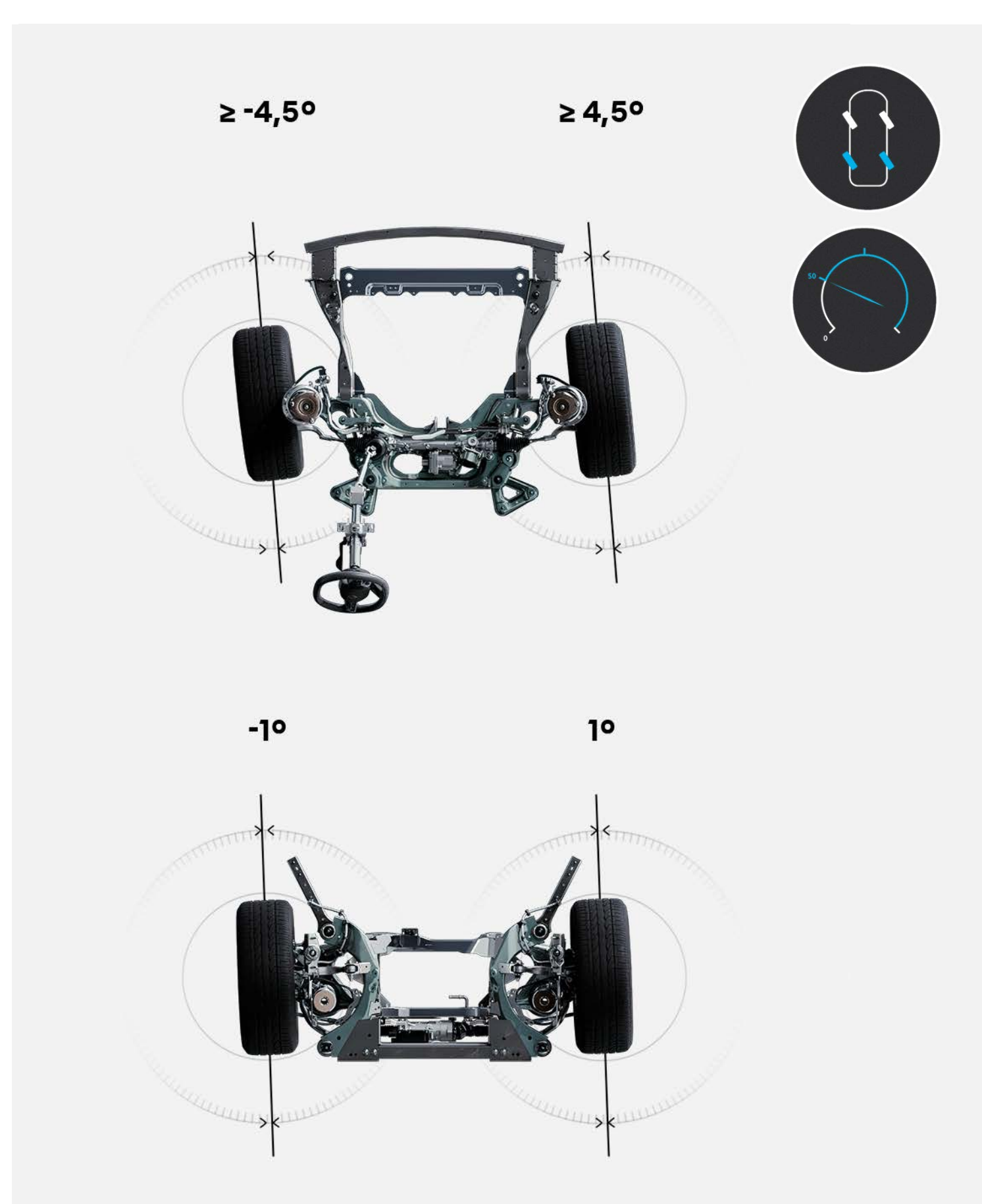

kiirustel üle 50 km/h pööravad tagumised rattad esiratastega samas suunas, et parandada teelpüsivust ja ohutust.

<sup>1</sup>saadaval lisavarustusena, sõltuvalt versioonist.

## versioon atelier Alpine

Renault Rafale atelier Alpine versioon ühendab endas kogu Alpine' inseneride oskusteabe, et pakkuda sõidukogemust, milles on ühendatud jõudlus, täpsus ja väledus. Uue põlvkonna pistikhübridajam E-Tech 4x4 300 hj, ennetava kaameraga sportveermik ning 4Control advanced nelikroolimisüsteem.



See Alpine' inseneride meeskonna poolt seadistatud veermik pakub erakordset sõidunaudingut, tänu täpsele juhitavusele ning suurepärasele haarduvusele ja teelpüsimisele.

### veermik ja rattad

Sportrehvid ja spetsiaalsed stabilisaatorvardad tagavad erakordse haarduvuse ning 21" valuveeljed chicane annavad autole tõeliselt ainulaadse välimuse.

### Nelikvedu

Nelikvedu kindlustab parima haarduvuse ja teelpüsivuse sõltumata tee tüübist või teoludest.

### aktiivvedrustus koos ennetava kaameraga

Kaamera skaneerib reaajas teed ning süsteem kohandab amortisaatorite seaded teetüübile vastavaks, et tagada parim kompromiss mugavuse ja veermiku jäikuse vahel.

### 4Control advanced süsteem

Nelikroolimine pakub muljetavaldavat pööramisvõimet ja teelpüsivust keskmistel ja suuritel kiirustel ning suurepäraselt manööverdusvõimet madalatel kiirustel. Koos mitmikhoob-tagavedrustusega muudab see roolimise teravaks, täpseks ja kindlaks.

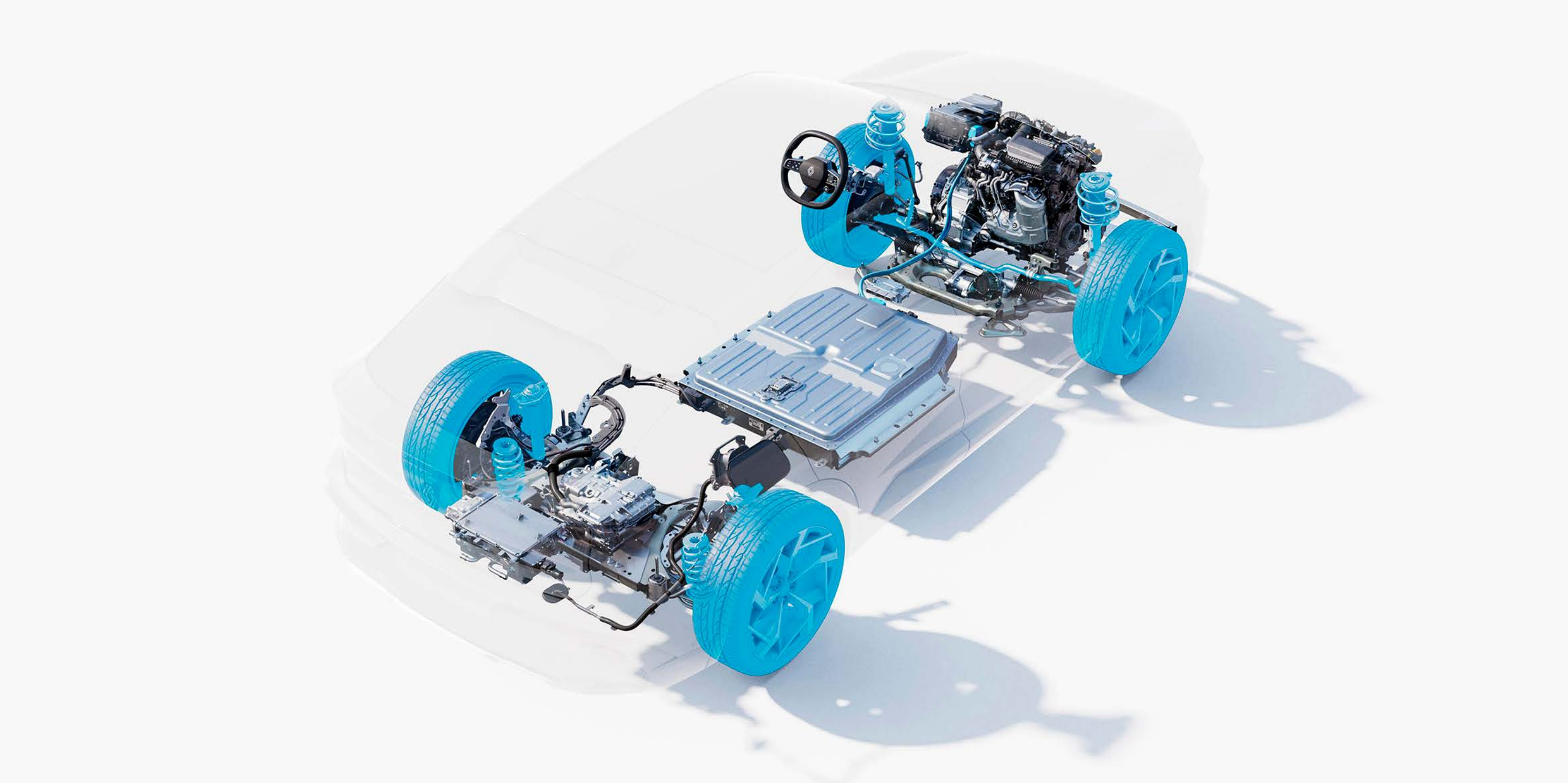

Oma sõiduelamuste kohandamiseks saad vastava kontrollsüsteemi kaudu valida ühe kolmest veermikuseadete kombinatsioonist. Sõidurežiimid comfort, dynamic ja sport pakuvad erinevaid ESC<sup>1</sup>, ennetava kaameraga aktiivvedrustuse ja 4Control advanced nelikroolimise seadeid.



	comfort režiim	dynamic režiim	sport režiim
ESC sekkumine	suur	suur	keskmise
väledus/dünaamika	minimaalne	keskmise	suur
mortisaatorite jäikus	pehme	keskmise	jäik

<sup>1</sup> ESC - elektrooniline stabiilsussüsteem

[konfigureeri ja telli →](#)



## uuenduslik kokpit

Valgusküllase salongi keskmes olev ergonoomiline kokpit koondab kõik juhtnupud rooli lähedusse. Juhi poole suunatud 984 cm<sup>2</sup> pindalaga openR ekraanid ja head-up displei<sup>1</sup> moodustavad kõrgresolutsiooniga digitaalse infopinna.



Ligi 1m<sup>2</sup> suurust Solarbay<sup>®</sup> muudetava läbipaistvusega klaasist panoraamkatust<sup>2</sup> saab juhtida käsitsi või Google Assistenti<sup>3</sup> häälkäskluste abil. 4 läbipaistvuse taset võimaldavad hoida salongis optimaalset valguse ja soojusmugavuse taset nii suvel kui talvel.

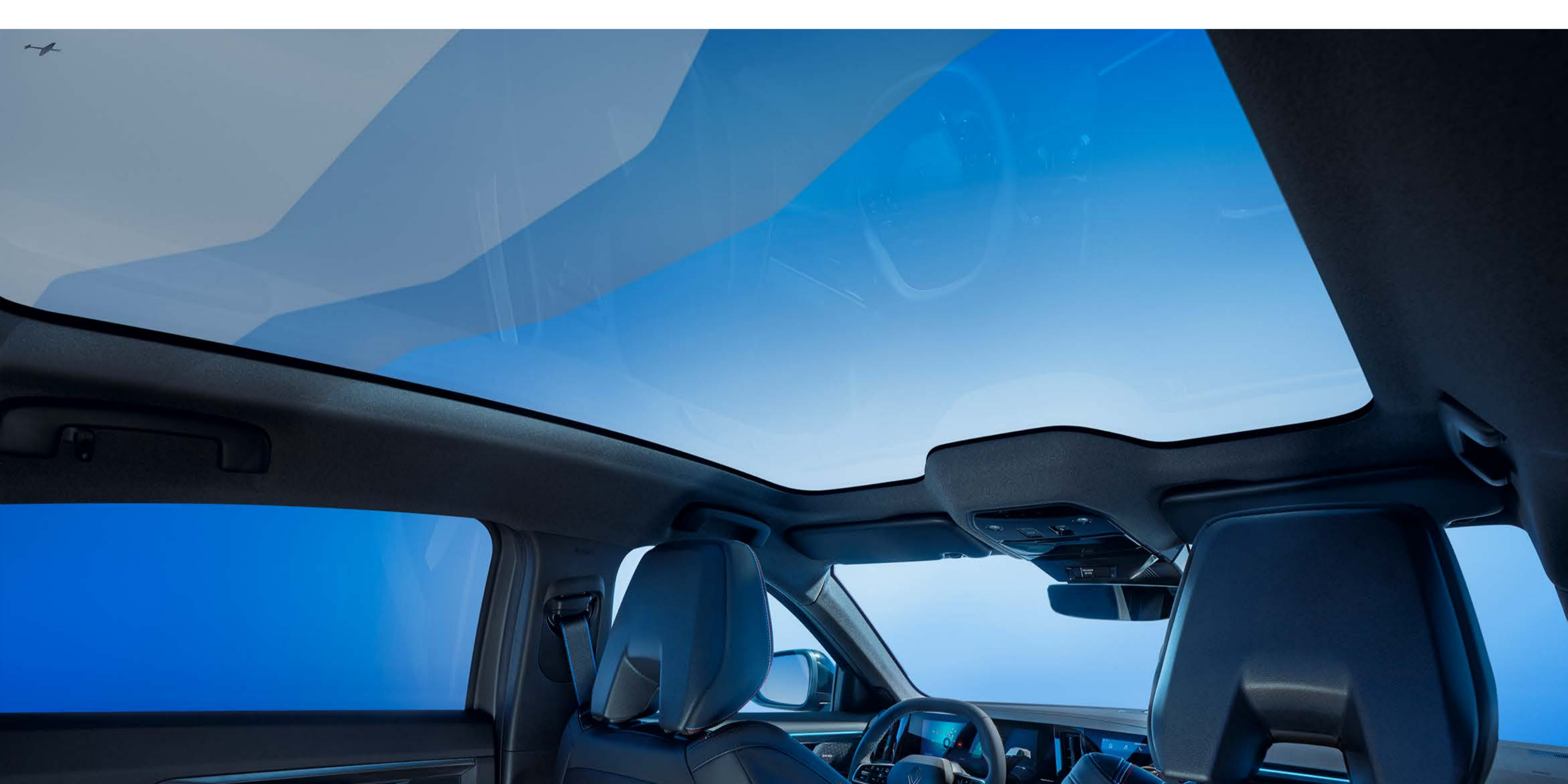

4 läbipaistvuse seadistust (avatud/suletud) ja 2 tsooni (ees/taga)

Tagumine ingenious<sup>4</sup> käetugi on loodud multimeediaseadmete kasutamiseks, mistõttu on sellel panipaigad nutitelefonidele ja tahvelarvutitele, 2 USB-C liidest ja 2 lahtiklapitavat hoidikut mugavamaks ekraanikasutuseks.



üks suurimaid tagaistme jalaruume turul – 30,2 cm

Ruumikas pakiruum mahutab kuni 630 liitrit. Tänu elektriliselt avatavale ja suletavale tagaluugile on pakiruum lihtsasti ligipääsetav ning mahutav vaevata kõigi reisijate pagasi.



<sup>1</sup> saadaval lisavarustusena, sõltuvalt versioonist.

<sup>2</sup> saadaval lisavarustusena.

<sup>3</sup> My Renault võrguteenused, Google Maps ja Google Assistant on tasuta saadaval 5 aastat alates su auto tarnimise kuupäevast. Google, Google Maps, Google Play, Waze ja teised kaubamärgid kuuluvad Google LLC-le.

<sup>4</sup> sõltuvalt versioonist.

[konfigureeri ja telli →](#)

# multimeediasüsteem openR link koos integreeritud Google'i teenustega

Teetööd, ümbersõidud... Google Maps<sup>4</sup> ajakohastab su teekonda ja pakub täpseid suuniseid ka internetiühenduse katkestuste korral. Integreeritud Google'i teenustega multimeediasüsteemi openR link ekraanide kogupind on 774 cm<sup>2</sup>. See pakub ligipääsu enam kui 50 rakendusele<sup>2</sup>, sealhulgas 11-le rakendusele Renault' partneritelt, mida saab alla laadida Google Play'st<sup>3</sup> ning laiale valikule võrguteenustele ja sisule.



Teetööd, ümbersõidud... Google Maps<sup>4</sup> ajakohastab su teekonda ja pakub täpseid suuniseid ka internetiühenduse katkestuste korral.



**Ütle lihtsalt: "Hei, Google!", et planeerida häälkäskluste abil oma teekonda, reguleerida temperatuuri või muuta sõidurežiimi. Häälassistent on sinu jaoks alati olemas.**



**Google Play<sup>3</sup> poes on saadaval enam kui 50 eksklusiivse sisuga rakendust<sup>2</sup>, nagu Waze, SongPop for Renault ja Amazon Music.**



**Waze** on kogukonnapõhine navigeerimiserakendus, mis jagab teavet reaalajas. Waze'i kasutamine kindlustab sulle meelerahu.



Lisa oma autosõitudele rütmi muusikamänguga **SongPop for Renault**. Mängi koos pere või sõpradega ja taasavasta suurimad muusikahitid!



Asu teele kuulates esitusloendeid ja saateid rakendusega **Amazon Music**, mis sisaldub su Amazon Prime'i tellimuses.



Rakendus **L'Équipe for Renault** võimaldab sul reaalajas kursis püsida kõigi spordi uudistega.



**Vivaldi** browser on tõhus ja kiire veebilehitseja, mis ei riku su privaatsust



**Radioplayer for Renault**' abil saad igal ajal otse juurdepääsu kõikidele oma lemmikraadiojaamadele.



**Kabriol** on esimene geograafilist asukohta tuvastav audiogiid lastele. Sajad lood ja geograafilised andmed, mis aitavad reisil su lastel aega veeta.



Avasta enda ümber olevaid lugusid geograafilise asukohaga seotud kommentaaridega rakenduses **Karacal for Renault**. Muuda iga reis ainulaadseks seikluseks.



Oled mänguks valmis? Sind ootavad viktoriinid, mõistatused ja väljakutsed! Tänu Renault'le ja **Les Incollables® for Renault** haridusrakendusele saab reisimisest kogu pere ühine seiklus.



**EasyPark**'i abil saad planeerida ja broneerida parkimiskohti miljonite parkimiskohtade hulgast üle Euroopa. Sisesta oma sihtkoha aadress või navigeeri kaarti kasutades.



**Sybel** on ainulaadne platvorm, millelt leiad oma lemmik taskuhäälõngud ja võid avastada uut originaalloomingut, nagu audioraamatud, dokumentaaliid jms.

**Rakendus My Renault<sup>4</sup> võimaldab sul oma nutitelefoni kaudu oma autot distantsilt hallata. Võrguteenused, sõiduki asukoha tuvastamine, hooldusajalugu, hoolduse meeldetuletused ja teenindusaegade broneerimine: sinu Renault Rafale on alati su käeulatuses.**

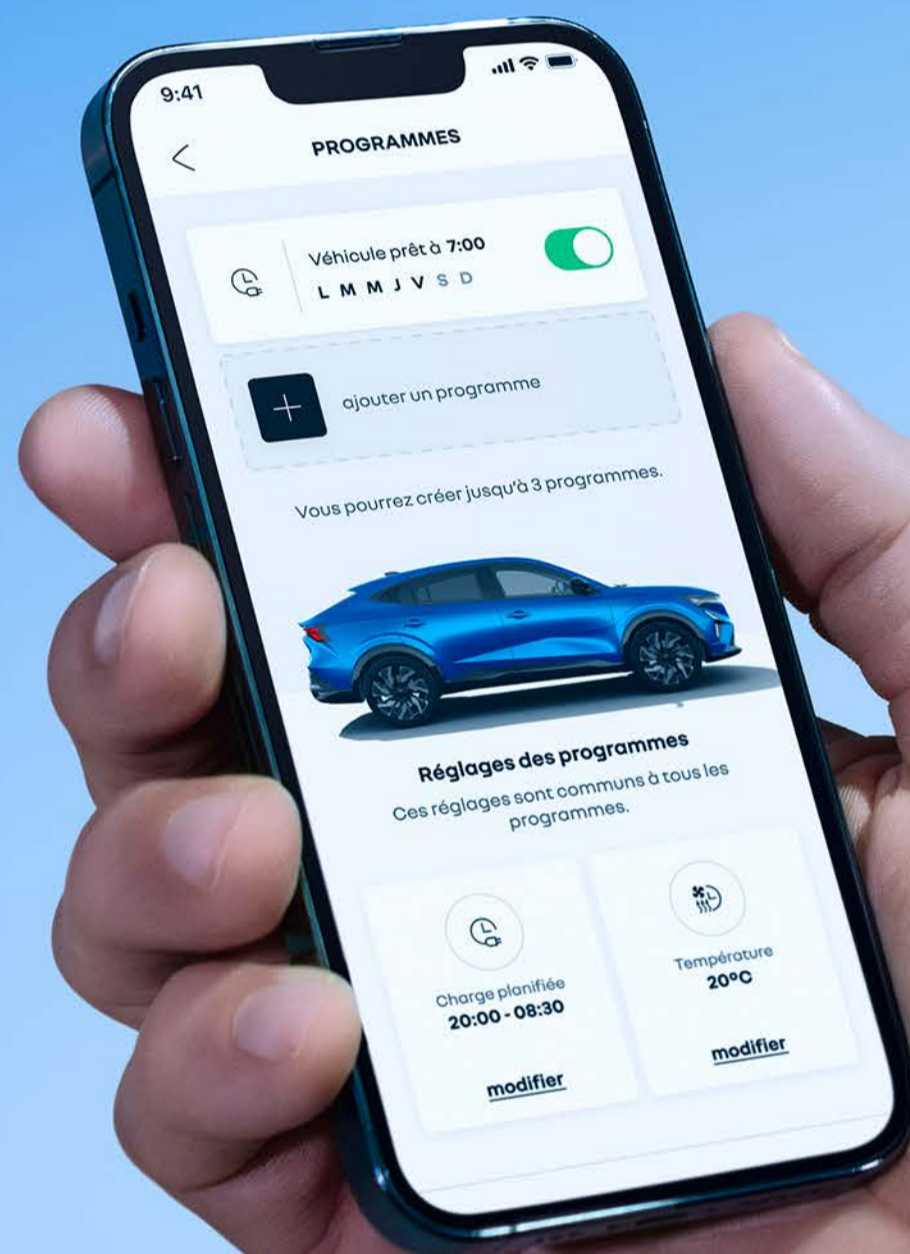

<sup>1</sup> Google, Google Maps, Google News, Waze ja teised kaubamärgid kuuluvad Google LLC-le.

<sup>2</sup> sõltuvalt asukohariigist.

<sup>3</sup> Google Play'st alla laaditavate rakenduste kasutamine nõuab andmesidepaketi olemasolu. Nende rakenduste kasutamiseks jaga oma telefoni andmeside paketi internetiühendust oma Renault'ga.

<sup>4</sup> My Renault, Google Maps ja Google Assistant võrguteenused on tasuta saadaval 5 aastat alates su auto tarnimise kuupäevast.

# Tipptasemel Harman Kardoni® helisüsteem

Tänu Renault' poolt väljatöötatud tehnoloogiale on auto salong nagu helikindel kookon, mis võimaldab ära kasutada Harman Kardoni® helisüsteemi kogu potentsiaali. Viis kuulamisrežiimi aitas välja töötada Jean-Michel Jarre, kes optimeeris heliparameetreid vastavalt valitud allikale.

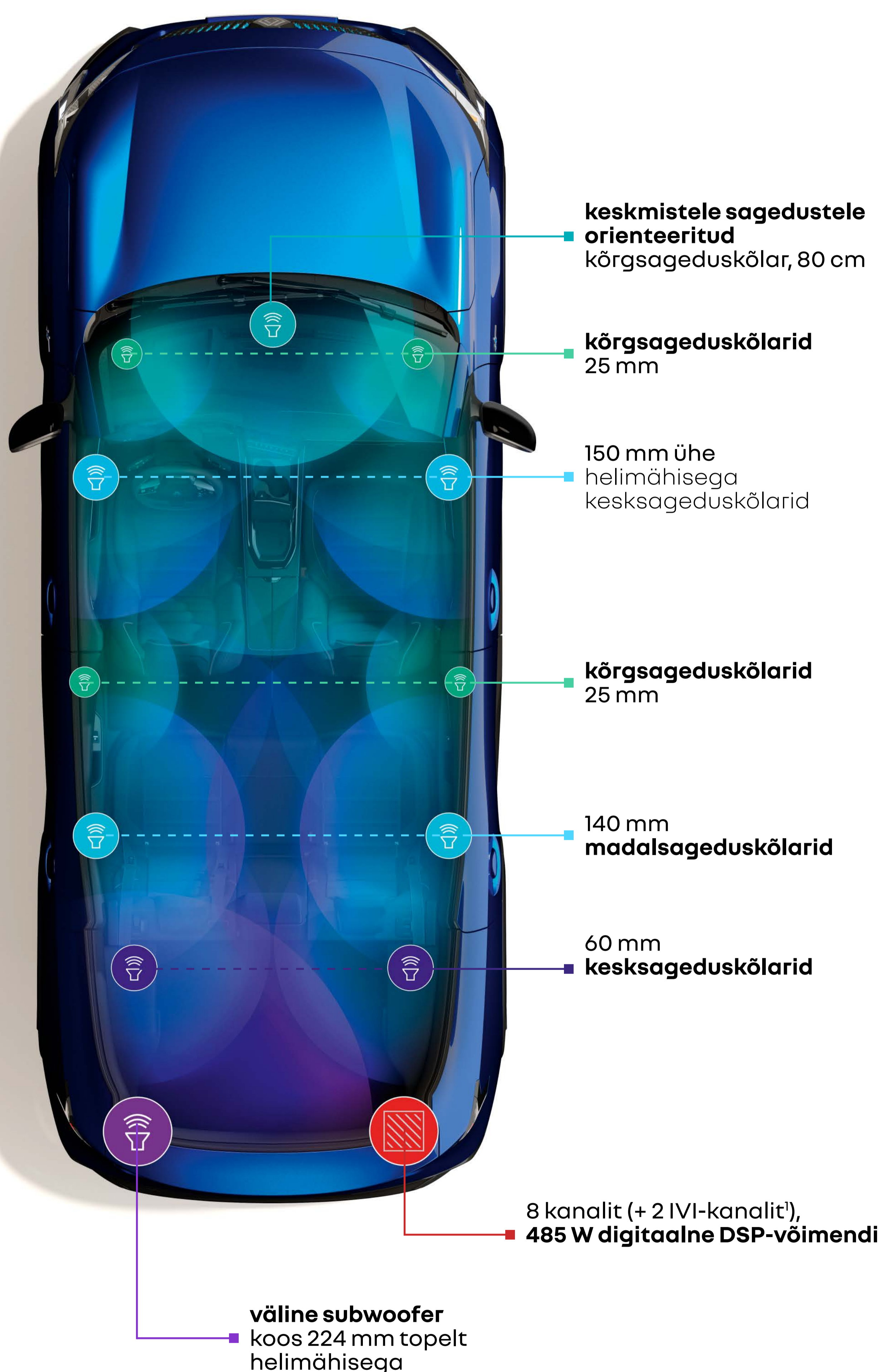

<sup>1</sup> auto info- ja meelelahutussüsteem (IVI).

**konfigureeri ja telli →**

## 05. täiustatud juhiabisüsteemid

# tuvasta, teavita, juhenda

**Eco score hindab su liiklemise ohutust, analüüses sõidu ajal kiirust, trajektoori ja ohutut pikivahet puudutavat infot. Iga sõidu lõpus kuvab see sinu tulemuse vahemikus 0-100, et aidata sul oma sõidustiili parandada.**



**Safety coach aitab sul oma sõidustiili parandada, kasutades Safety score'i ja teavitades sind teekonnal reaalselt võimalikest ohtudest, tuginedes ümbruskonda puudutavatele andmetele.**

## 05. täiustatud juhiabisüsteemid



# 32 täiustatud juhiabisüsteemi

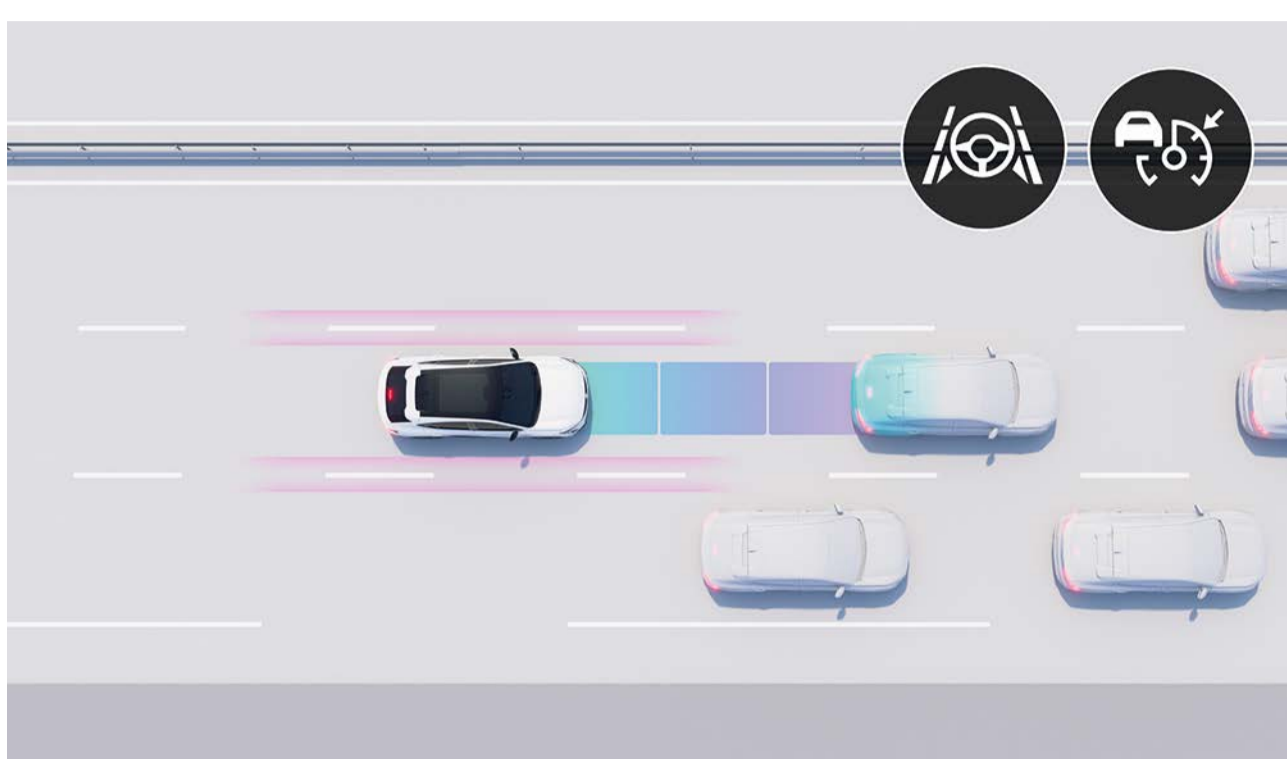

### active driver assist<sup>1</sup>

See süsteem reguleerib auto liikumiskiirust, võttes arvesse liiklusolusid, hoides ohutut pikivahet ja kindlustab su püsimise oma sõidurajal. Kui liiklusvoog peatub, jääb auto seisma ning hakkab hiljem automaatselt liikuma.

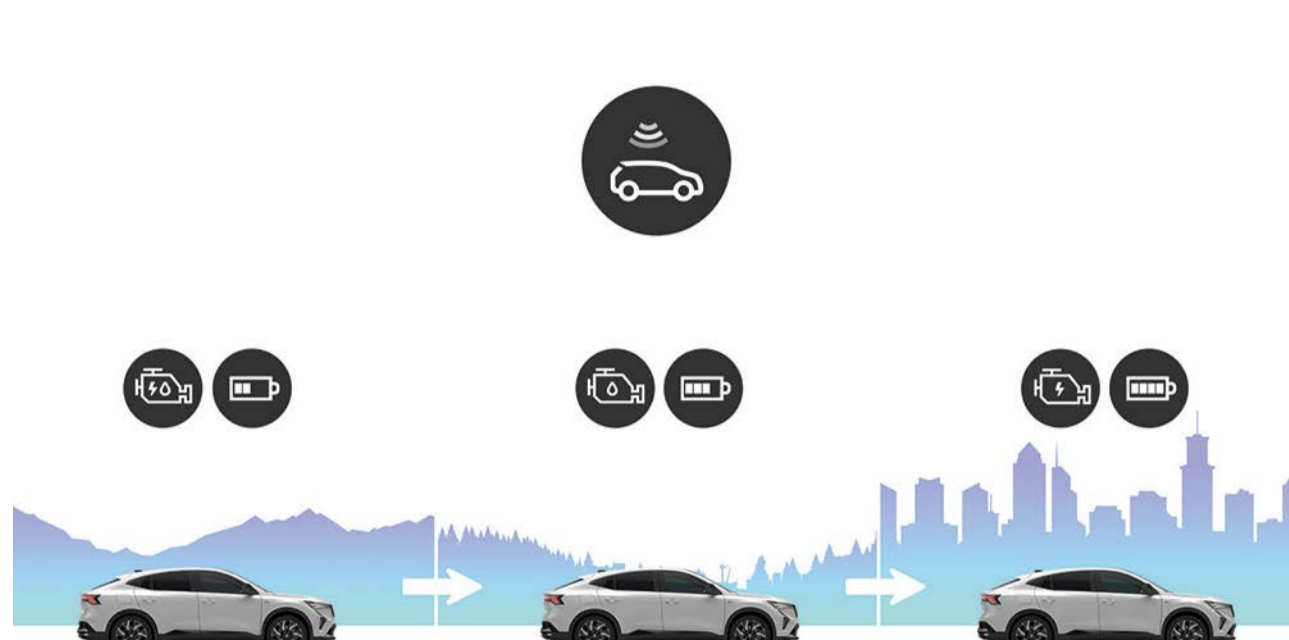

### ennetav hübriidsõidusüsteem<sup>1,2</sup>

Su auto analüüsib pidevalt teekonda ja lülitub ennetavalt sise põlemismootori, hübriid või täiselektrilisele režiimile, kui oled läbimas linna, mõnda suuremat tõusu või liiklusummikut. Tulemuseks on auto parem jõudlus ja väiksem kütusekulu.



### 360° vaatega 3D-kaamera

4 kaamerat, mis kuvavad 360° pildi sõiduki lähiümbrusest, võimaldavad sul vabalt kõiki vajalikke manöövreid sooritada.

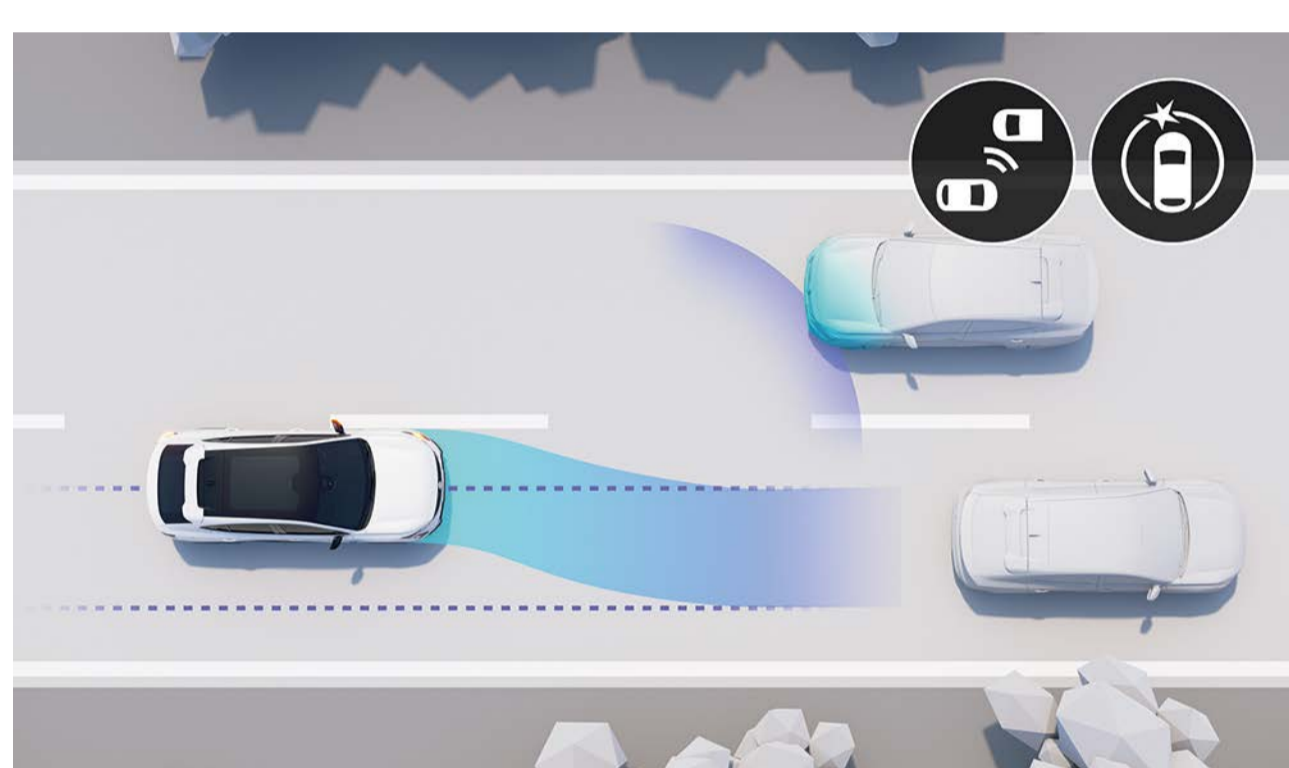

### pimenurga hoiatussüsteem koos sõiduraja vahetamise assistendiga (BSI)

Auto hoiatab sind võimalikust kokkupõrkeohust sõidukiga, mis on sinust möödasõidul kui plaanid sõidurada vahetada. Kokkupõrkeohu korral korrigeerib see automaatselt ja koheselt auto liikumistrajektoori.



### automaatne hädapidurdussüsteem koos jalakäijate ja ratturite tuvastusfunktsiooniga

Sõiduk tuvastab auto eest või küljelt lähenevad jalakäijad ja peatub ohu korral automaatselt. Linnas sõitmine pole kunagi olnud ohutum, ei päeval ega öösel.

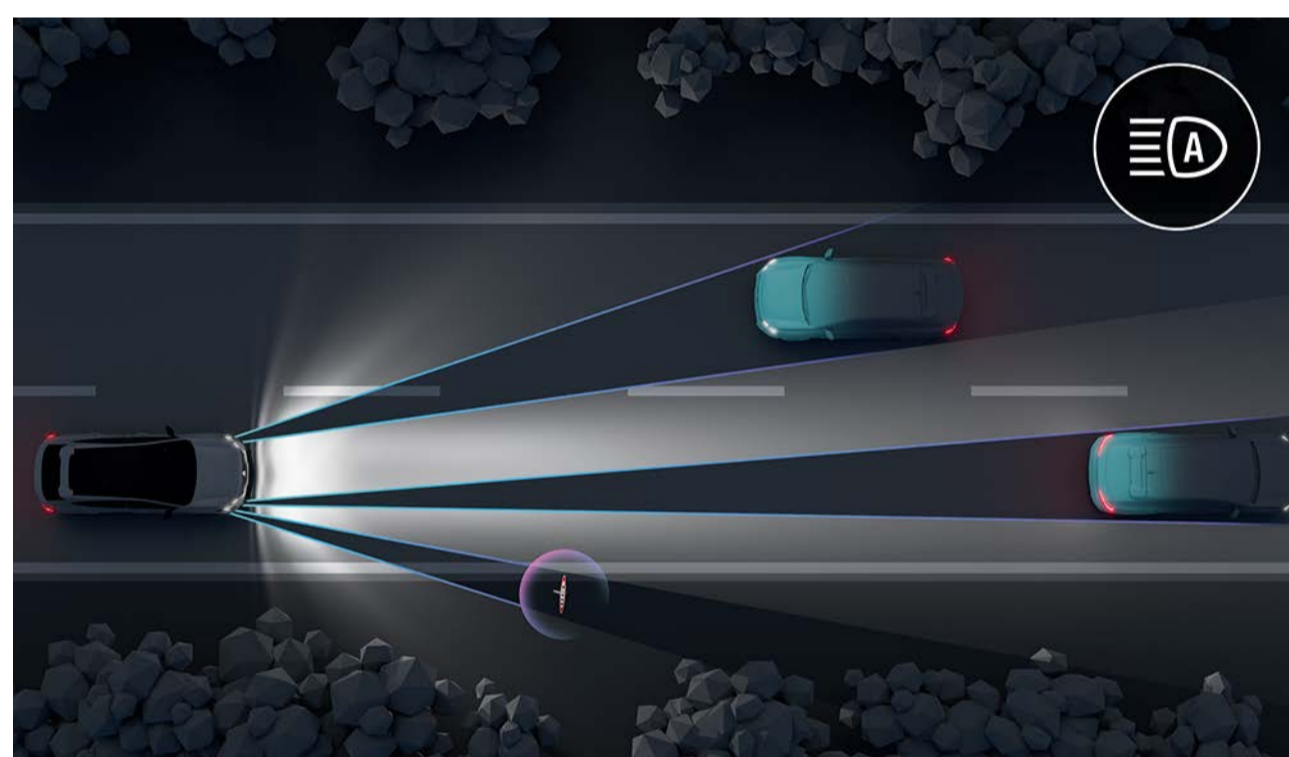

### LED matrix vision esituled

Süsteem kohandab automaatselt valgusvihu kuju vastavalt liiklus- ja ilmastikuoludele, et vältida pimestamist ja parandada öist nähtavust.

### juhiabisüsteemid

- active driver assist: kohanduv intelligentne püsikiirusehoidik\* + sõiduraja hoidmise assistent
- 9,3" head-up displei
- mäeltstardiassistent
- ohutu pikivahet hoiatussüsteem
- haagise stabiilsuse assistent
- ennetav hübriidsõidusüsteem\*
- kiirusepiiraja
- püsikiirusehoidik
- kohanduv püsikiirusehoidik
- intelligentne kohanduv püsikiirusehoidik\*

### tuled

- automaatne kaug- ja lähitulede lülitus
- leedtuled Adaptive Vision (koos integreeritud udu- ja öö- ja päevatulede funktsiooniga)
- LED Matrix Vision esituled

### parkimisabisüsteemid

- tagumised parkimisandurid
- eesmised parkimisandurid
- külgmised parkimisandurid
- tagurduskaamera
- 360° vaatega 3D-kaamera
- iseparkimisüsteem full park assist

### ohutussüsteemid

- sõiduraja vahetamise assistent (BSI)
- sõidurajalt lahkumise hoiatussüsteem (LDW)
- sõiduraja hoidmise assistent (LKA)
- pimenurga hoiatussüsteem (BSW)
- aktiivne hädapidurdussüsteem koos vasakpöörde abifunktsiooniga (AEBS)
- automaatne hädapidurdussüsteem tagurdamisel (R-AEB)
- automaatne hädapidurdussüsteem koos jalakäijate ja ratturite tuvastusfunktsiooniga (AEBS)
- parkimiskohalt väljatagurdamise assistent (RCTA)
- sõiduraja hoidmise hädaabisüsteem (ELKA)
- liiklusmärkide tuvastussüsteem (TSR)
- sõidukiiruse hoiatussüsteem (OSP)
- reisijate ohutu väljumise hoiatussüsteem (OSE)
- juhi väsimuse hoiatussüsteem (DAA)

\* tasuta 5-ks aastaks.

## 06. isikupärastamine

# värvivalik



**säravmust (mv)**



**kiltkivihall (mv)**



**leekpunane (mv)**



**satiin pärlvalge (s)**



**summit sinine<sup>1</sup> (mv)**



**satiin summit sinine<sup>1</sup> (s)**

s: satiinvärv

mv: metallikvärv

pildid on illustratiivsed. musta värvi katus on saadaval lisavarustusena kõikide kere värvidega, välja arvatud säravmust.

<sup>1</sup> saadaval ainult versioonidele esprit Alpine ja atelier Alpine.



## 06. isikupärastamine

# salongi disain



### techno

- pehme vahuga kaetud armatuurlaud, meeleoluvalgustusega mattkroomi ilulistu ja grafiidi värvi ehtsast korgipuust dekoratiivelementidega
- ökonahast elementidega kombineeritud halli ja musta värvi tekstiilpolster



### esprit Alpine

- pehme vahuga kaetud armatuurlaud, meeleoluvalgustusega mattkroomi ilulistu ja grafiidi värvi looduslikust kiltkivist dekoratiivelementidega
- ökonahast elementidega kombineeritud musta värvi Alcantara polster koos siniste õmblustega



### atelier Alpine

- atelier Alpine' embleem
- pehme vahuga kaetud armatuurlaud, meeleoluvalgustusega mattkroomi ilulistu ja grafiidi värvi looduslikust kiltkivist dekoratiivelementidega
- ökonahast elementidega kombineeritud musta värvi taaskasutatud Alcantarast polster koos siniste õmblustega

<sup>1</sup> ilma 4Control advanced süsteemita on saadaval hiljem

<sup>2</sup> My Renault, Google Maps ja Google Assistant võrguteenused on tasuta saadaval 5 aastat alates su auto tarnimise kuupäevast.

<sup>3</sup> Google Play'st alla laaditavate rakenduste kasutamine nõuab andmesidepaketi olemasolu. Nende rakenduste kasutamiseks jaga oma telefoni andmeside paketi internetiühendust oma Renault'ga.



**laadi alla hinnakiri**

## 06. isikupärastamine

# polstrivalik



ökonahast elementidega kombineeritud halli ja musta värvi tekstiilpolster<sup>1</sup>



ökonahast elementidega kombineeritud musta värvi taaskasutatud Alcantarast polster koos siniste õmblustega

# veljed



20" mustad teemantlõikega valuveljed sonic<sup>1</sup>



20" mustad teemantlõikega valuveljed castellet<sup>2</sup>



21" mustad teemantlõikega valuveljed chicane<sup>3</sup>

<sup>1</sup> saadaval versioonile techno.

<sup>2</sup> saadaval versioonile esprit Alpine.

<sup>3</sup> saadaval versioonile atelier Alpine.

**konfigureeri ja telli →**

## 06. isikupärastamine

# lisavarustus



### külgmised astmelauad

Täienda oma uue Renault Rafale jõulist siluetti astmelaudadega, mis mitte ainult ei lihtsusta ligipääsu katusel olevale lisavarustusele, vaid kaitsevad ka sõiduki välispinda väiksemate igapäevaste kriimustuste ja mõlkide eest.



### tagaspoiler

Rõhuta oma auto sportkupee kerejoont, lisades pakiruumi luugile täiendava spoileri.



### ülimugavad tagaistmete peatugede padjad

Nendes on ühendatud kaasaegne disain, ideaalne peatugi ja ülim mugavus. Naudi reisimist esimeses klassis.



### esprit Alpine tekstiilist põrandamatid

Sinu auto salongi põranda kaitseks on valikus suur hulk põrandamatte. Täienda oma auto sportlikku välimust eriliste esprit Alpine logoga põrandamattidega.



### elektriliselt kokkuklapitav veokonks

100% elektriliselt kokku- ja lahtiklapitavat veokonksu saad juhtida pakiruumis asuva nupu abil. Selle sisse- ja väljaklappimine võtab aega vaid mõne sekundi – kokkuklapitult pole veokonksu näha, ning see ei mõjuta kuidagi su auto välimust.

[konfigureeri ja telli →](#)

## 06. isikupärastamine

# mootorivalik

E-Tech full hybrid 200 hj	E-Tech 4x4 300 hj plug-in hybrid
<b>kütuseliik</b>	
full hybrid + pliivaba bensiin (E10)	full hybrid + pliivaba bensiin (E10)
<b>maksimaalne võimsus kW EEC (hj) / pööretel (p/min)</b>	
146 (199) / 4500	221 (300) / 4500
<b>maksimaalne pöördemoment Nm EEC / pööretel (p/min)</b>	
205 + 205 (mitteliidetav) / 1750	230 + 205 + 195 (mitteliidetav) / 1750
<b>sõiduulatus<sup>1</sup></b>	
kuni 1100 km	kuni 1000 km
	sõiduulatus elektrilises režiimis kuni 105 km <sup>2</sup>
<b>jõudlus</b>	
<b>maksimaalne kiirus (km/h)<sup>3</sup></b>	
180	
<b>kiirendus 0-100 km/h (s)</b>	
8,9	6,4
<b>kiirendus 80-120 km/h (s)</b>	
5,6	4,0
<b>kütusekulu ja CO<sub>2</sub> emissioon (WLTP)<sup>4</sup></b>	
<b>CO<sub>2</sub> emissioon (g/km)</b>	
106-111	12-14 <sup>5</sup>
<b>kütusekulu kombineeritud tsüklis (l/100 km)</b>	
4,7-4,9	0,5-0,6 <sup>5</sup>
<b>massid ja mahutavus</b>	
<b>kütusepaagi maht (l)</b>	
55 (sh 3 liitrit reservi)	55 (sh 3 liitrit reservi)

<sup>1</sup> täis kütusepaagiga, WLTP protokollil alusel.

<sup>2</sup> WLTP tsüklis, tegelik sõiduulatus sõltub sõiduoludest (teetüüp, sõidustiil ja ilmastikuolud) / Renault sisemised andmed / 2024.

<sup>3</sup> kiirus on elektrooniliselt piiratud.

<sup>4</sup> kütusekulu ja CO<sub>2</sub> emissioon on määratud standardse meetodi põhjal. See meetod on identne kõigil autotootjatel, mis võimaldab erinevate sõidukite andmeid omavahel võrrelda.

<sup>5</sup> 100% täislaetud akuga, WLTP protokollil alusel, homologeerimise protsess veel kestab.

# mõõtmed ja mahud

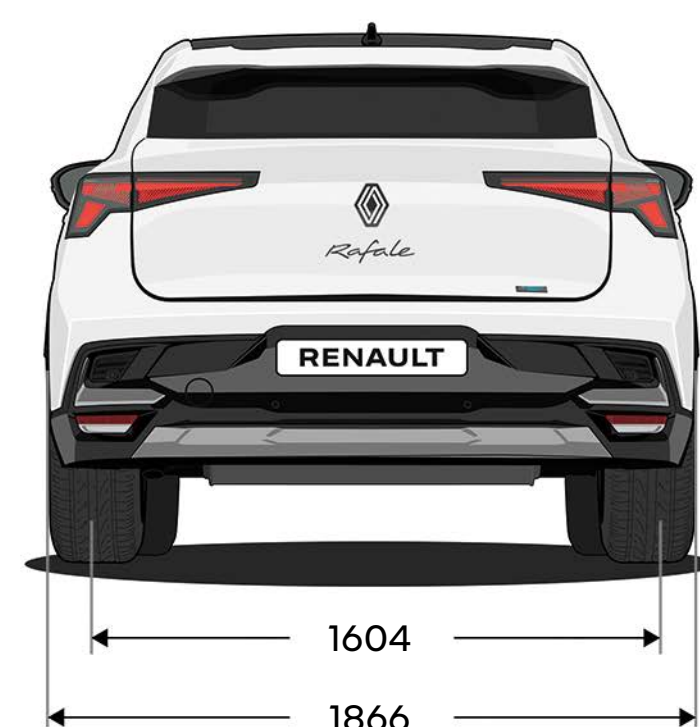
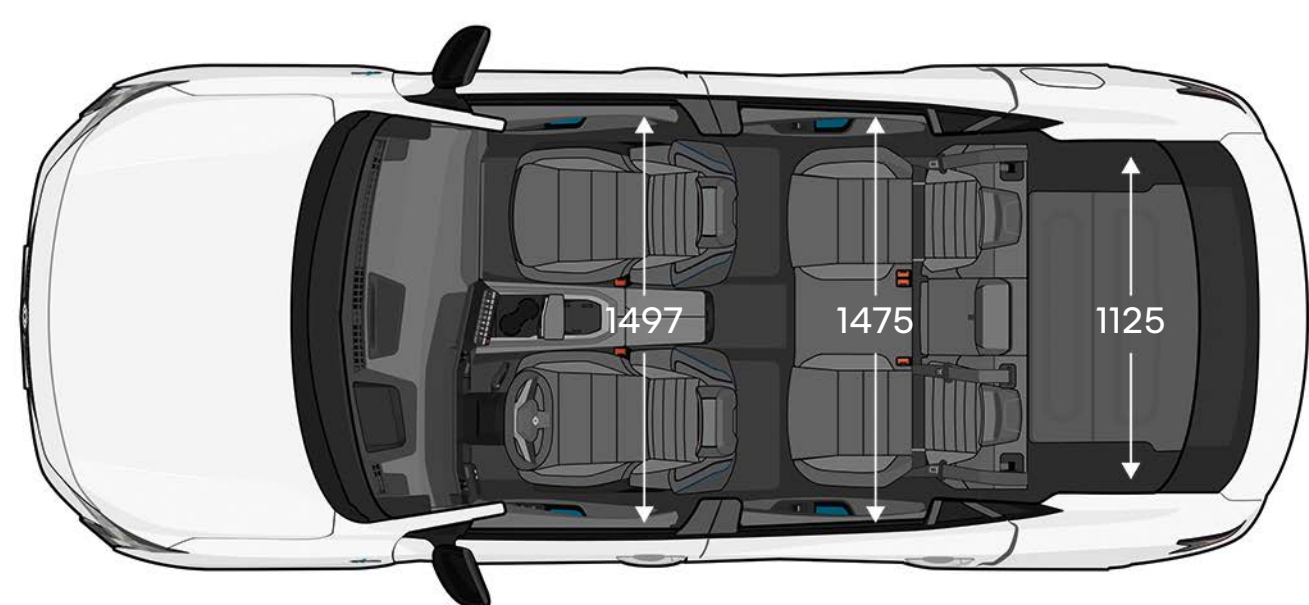
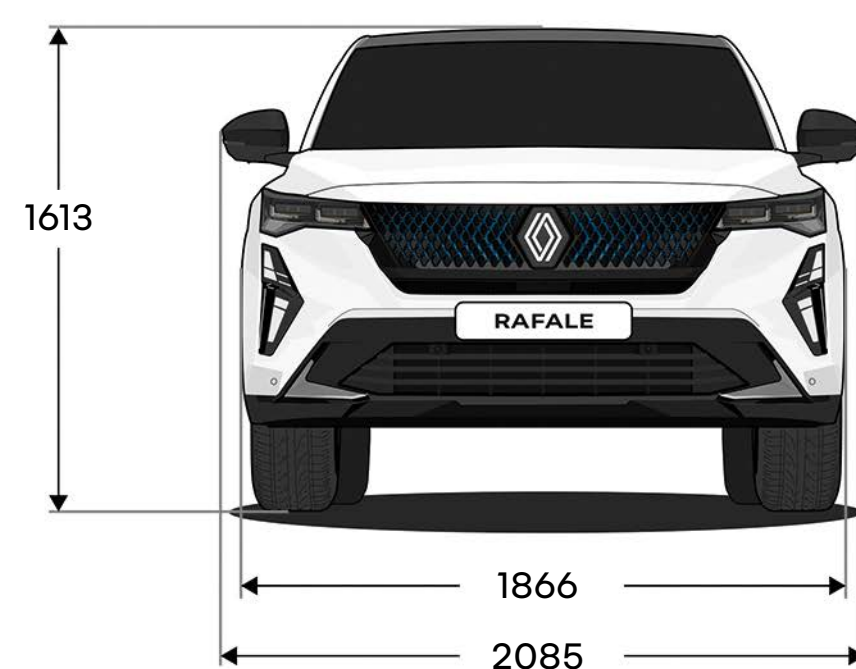
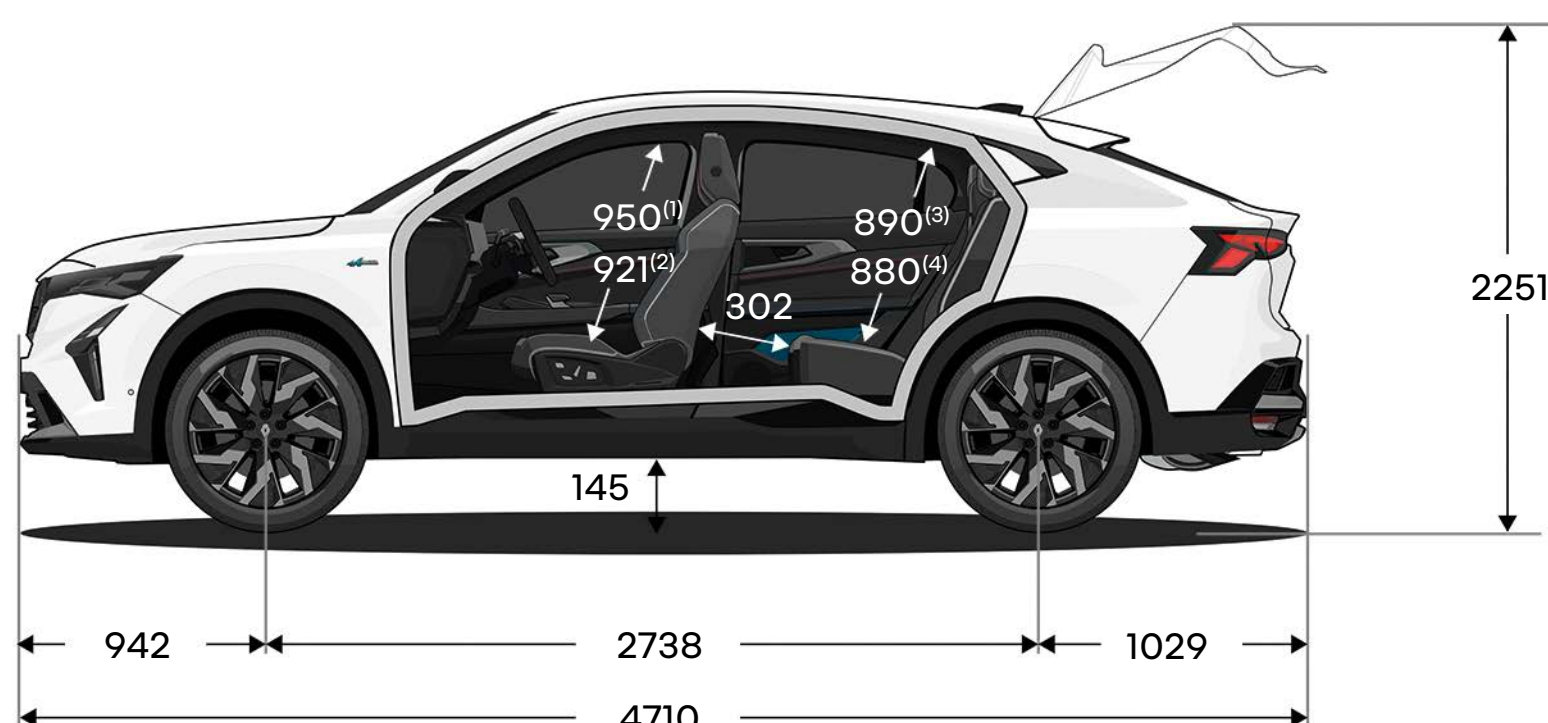

pakiruumi maht (liitrites)	E-Tech full hybrid 200 hj	E-Tech 4x4 300 hj
minimaalne pakiruumi maht	630	539
maksimaalne pakiruumi maht	1910	1826
pakiruumi maht topeltpõranda all	92	4

mõõtmed (mm)

<sup>1</sup> pearuum esiistmetel solarbay® katuse korral.

<sup>2</sup> pearuum esiistmetel ilma solarbay® katuseeta.

<sup>3</sup> pearuum tagaistmetel solarbay® katuse korral.

<sup>4</sup> pearuum tagaistmetel ilma solarbay® katuseeta.

**konfigureeri ja telli →**

**human first program on terviklik ohutusprogramm, mille on välja töötanud Renault koostöös teadlaste, ekspertide ja tuletõrjudega.**

**kuna teeohutus puudutab kõiki liiklejaid, olgu selleks jalakäijad, ratturid või mootorsõidukijuhid, on Renault' human first programmi eesmärkideks:**

- 1. ennetada õnnetusi, arendades turvavarustust ning täiustatud juhiabi- ja ohutussüsteeme**  
kuni 36 täiustatud juhiabisüsteemi / üle 60 turvavarustuse elemendi / kuni 7 turvapatja / lasteistmete kinnitussüsteem (Isofix) / Renault Fix4sure lahendus / üle 2000 ohutusega seotud patendi registreeritud aastast 1970
- 2. õnnetuste haldamine tuletõrjudega koostöös välja töötatud uuenduste abil**  
QRescue / Fireman Access / üle 5000 tuletõrjuja on välja koolitatud viimase 10 aasta jooksul 17 riigis üle maailma / umbes 600 autot on annetatud aastas tuletõrjude koolituseks
- 3. vähendada õnnetuste arvu ja nende raskusastet, investeerides jõuliselt teadus- ja arendustegevusse**  
ohutusskoor / ohutustreener / võrguteenused / suurandmed / tehisintellektisüsteemid ja küberjulgeolek

**tutvu human first programmiga lähemalt**



Kasutusele on võetud kõik ettevaatusabinõud, tagamaks, et antud väljaanne on trükkimise ajal täpne ja ajakohane. See dokument on loodud, kasutades tootmiseelseid mudeleid ja prototüüpe. Vastavalt pideva tootearenduse poliitikale jätab Renault endale õiguse igal ajal muuta siin sisalduvaid ja selles kirjeldatud tehnilisi andmeid, sõidukeid ja tarvikuid. Info säärastest muudatustest edastatakse Renault' edasimüjatele nii kiiresti kui võimalik. Teatud mudelid võivad erineda ja teatud seadmed ei pruugi olla saadaval (standardi, valiku või tarvikuna) sõltuvalt asukohariigist. Värskeima teabe saamiseks võtke palun ühendust oma lähima edasimüüjaga. Trükitehnilistel põhjustel võivad selles dokumendis toodud värvid veidi erineda tegelikest värvidest või siseviimistlusest. Kõik õigused on kaitstud. Käesoleva väljaande paljundamine ükskõik millises vormis ja mis tahes viisil, täielikult või osaliselt, on keelatud ilma Renault' eelneva kirjaliku loata.

Publicis – fotod: A. Doroszewicz, © Renault Marketing 3D-Commerce – Pagecran – 27.08.2024.

RENAULT soovitab 

**konfigureeri ja telli →**